

Magyar Kézilabda Szövetség



Válogatott kézilabda mérkőzések rendezése

Kézikönyv

2010. szeptember 1.

Előszó

A hazai válogatott mérkőzések rendezésének területén a Magyar Kézilabda Szövetség tudatosan felvállalt koncepciója az ország rendszeres körbeutazása, „átölelése”. Fontosnak tartjuk, hogy a szurkolók ne csak a televízióban láthassák legjobbainkat, hanem igazi közösségi élményben részesülve, időnként helyben, saját városukban, megyéjükben, régiójukban is találkozhatnak a magyar női és férfi válogatottak tagjaival, és a helyszínen buzdíthassák nemzeti csapatainkat.

Fentieknek megfelelően az eddigiek során már több száz válogatott mérkőzést rendeztünk országszerte, helyi önkormányzatokkal, megyei kézilabda szövetségekkel, egyesületekkel, sportközpontokkal közös együttműködésben.

Sportágunk dinamikus fejlődése és népszerűségének rohamos növekedése, valamint a közönség, szponzorok/partnerek és a média kiszolgálásának folyamatosan emelkedő igény szintje egyre magasabb elvárásokat támaszt a mérkőzések rendezői felé. Mindezen tapasztalatok alapján szükségessé vált egy olyan kézikönyv elkészítése, amely részletesen és áttekinthetően tartalmazza a nemzetközi, így a válogatott mérkőzések megrendezésének feltételrendszerét.

Az Európai Kézilabda Szövetség előírásait és iránymutatásait is tartalmazó, továbbá az évek során szerzett tapasztalatainkat is magába foglaló kézikönyvünkkel elsősorban a rendezésre vállalkozó partnereink felkészülését és munkáját kívánjuk segíteni. Reményeink szerint közös tevékenységünk eredménye, a mérkőzés szervezettségében és külsőségeiben is kellemes időtöltést nyújtó, igazi ünnep minden résztvevő számára. Több mint sport – jó hangulatú, szórakoztató családi program.

Tudjuk, hogy a válogatott csapatok magas színvonalú utaztatása, elszállásolása, ellátása komoly erőfeszítéseket, időnként nem kis áldozatvállalást követel a rendezésre vállalkozó sporttársainktól, partnereinktől. Úgy gondoljuk ugyanakkor, hogy a magyar nemzeti válogatottaknak a világ kézilabdázásának élvonalában betöltött helye minőséget, értéket képvisel, fogadásuk ezért rangot jelent, különösen azt figyelembe véve, hogy a szoros versenynaptár, a klub- és külföldi kötelezettségek miatt viszonylag kevés alkalom adódik válogatott csapataink hazai szereplésére.

A továbbiakban is arra törekszünk, hogy a kölcsönös előnyök szem előtt tartásával minél több településnek lehetősége legyen arra, hogy a legjobb magyar kézilabdázók helyi szerepeltetésével megörvendeztesse az ott élőket.

Magyar Kézilabda Szövetség

1. Csarnok követelmények

Általános pálya előírások:

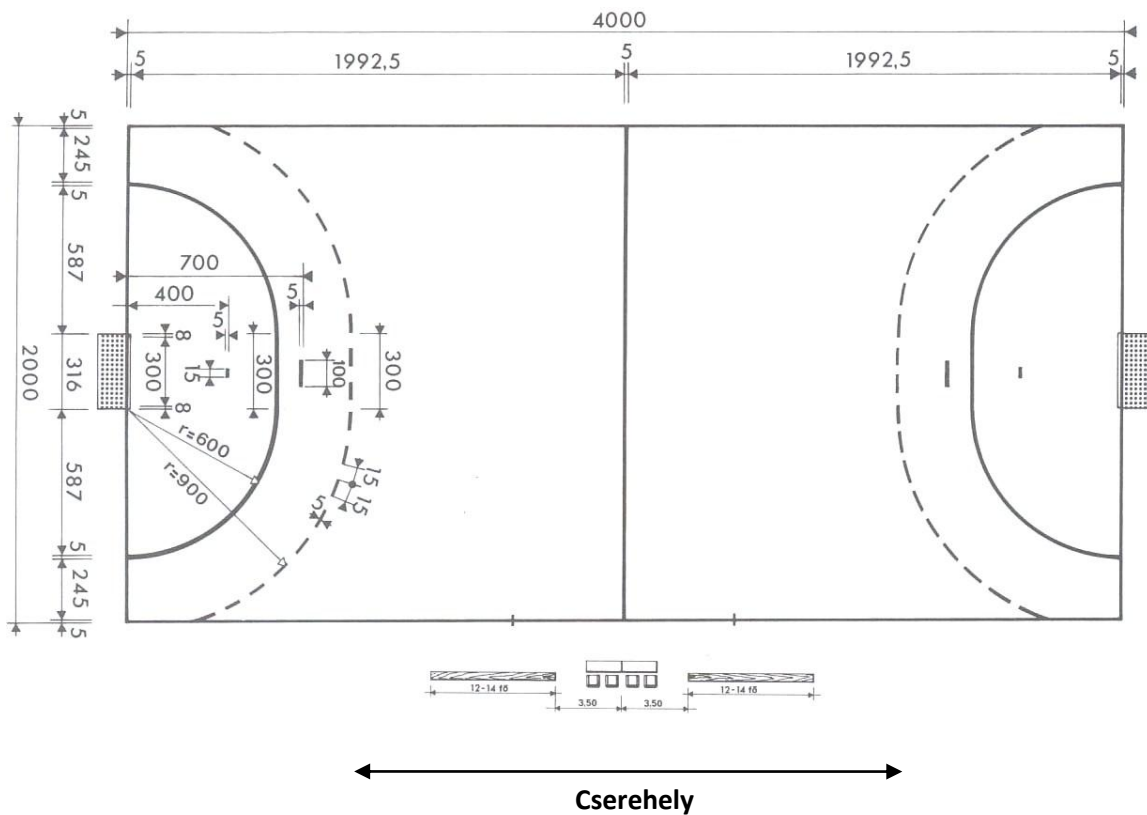

Vonalazás:

- színek: bármilyen egyértelműen elkülöníthető szín megfelel
- szélesség: általánosan 50 mm, kapufák között (gólvonal) 80 mm

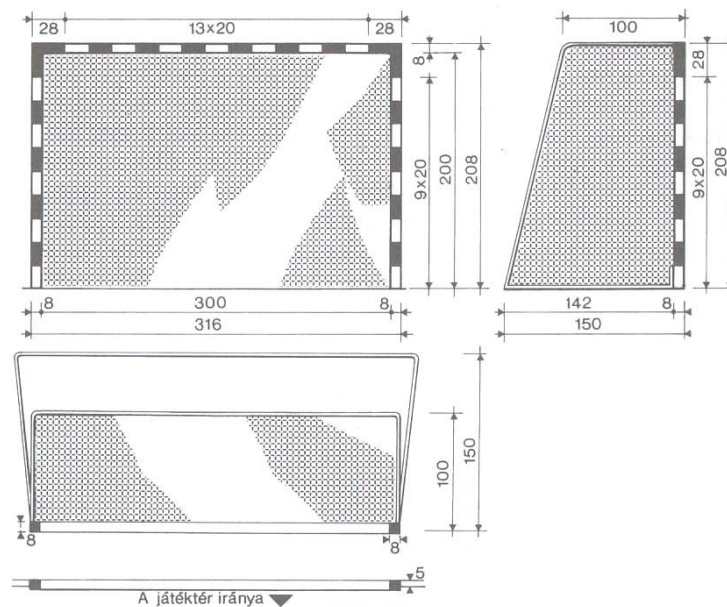

Cserevonal, cserehely:

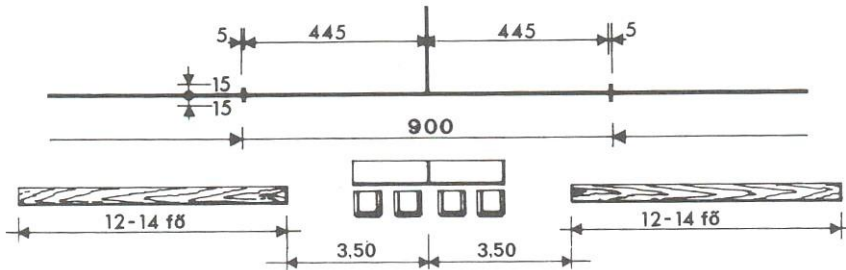

a) **Felnőtt EB és VB selejtezők**

- megfelel az EHF nemzetközi mérkőzésekre vonatkozó előírásainak,
- minimum 2000 nézőtéri ülőhellyel rendelkezik,
- csak kézilabda vonalazás,
- pálya mérete: min. 45 x 25 m, elég helyet biztosítva a forgó reklámtábla és a fotósok számára,
- TV közvetítésre alkalmas világítás (1500 Lux)
- külön helyiség a versenybizottság/zsűri számára számítógéppel, Internet elérhetőséggel, nyomtatóval, fénymásolóval és faxszal felszerelve,
- szükséges műszaki feltételek:
 - o zsűri asztal és a cserepadok kialakítása, áramellátás, eredményjelző (kiállítások jelzésére alkalmas) működtetése stb.
 - o a hangosítási rendszer működtetése (a himnuszok megfelelő lejátszása a Mérkőzés előtt + zeneszolgáltatás a Mérkőzés előtt, a szünetben és a Mérkőzés után) – stúdiós munkatárs biztosítása végig; mozgó mikrofon biztosítása a zsűri asztalnál stb.
 - o eredményjelző és óra kezelő
- csapatöltözők (2 db): min. 30 m², öltöző pad, akasztók, min. 2 WC és 4 zuhany, gyúrópad,
- játékosöltöző: min. 15 m², min. 4 szék, asztal, WC, zuhanyzó,
- Anti-dopping szoba: külön WC, asztal, 4 szék, hűtőszekrény,
- sajtó szoba (min 30 m²):
 - o elektromos kapcsolati pontok
 - o telefon, fax (sajtó képviselője fizeti)
 - o Internet elérhetőség (lehetőség szerint WiFi)
 - o 2 db számítógép, 1 db nyomtató
 - o 1 db színes fénymásoló,
- média ülőhelyek: a lelátón, a nézőktől elkülönített, asztallal felszerelt ülőhely a hivatalosan akkreditált újságírók számára, az akkreditációs kérelmek száma alapján, konnektorral és internetkábelrel (amennyiben nincs wifi) ellátva
- flash/mixed zóna: játékos kijáratnál, 2 részre osztva a játékosok és a média számára (média rész 3 részre bontva: TV, rádió, írott sajtó),
- sajtótájékoztató terem: min. 30 ülőhely, pódium asztallal és min. 5 székkal,
- 6-10 m² árusítóhely az MKSZ ajándéktárgyai részére a bejárat mellett, a szurkolók által jól látható és könnyen megközelíthető helyen,
- MKSZ, VIP vendégei, valamint a TV számára igény szerint elkülönített parkolóhely.

b) Utánpótlás EB, VB selejtezők

- megfelel az EHF nemzetközi mérkőzésekre vonatkozó előírásainak,
- minimum 1000 nézőtéri ülőhellyel rendelkezik,
- külön helyiség a versenybizottság/zsűri számára számítógéppel, Internet elérhetőséggel, nyomtatóval, fénymásolóval és faxszal felszerelve,
- szükséges műszaki feltételek:
 - o zsűri asztal és a cserepadok kialakítása, áramellátás, eredményjelző (kiállítások jelzésére alkalmas) működtetése stb.
 - o a hangosítási rendszer működtetése (a himnuszok megfelelő lejátszása a Mérkőzés előtt + zeneszolgáltatás a Mérkőzés előtt, a szünetben és a Mérkőzés után) – stúdiós munkatárs biztosítása végig; mozgó mikrofon biztosítása a zsűri asztalnál stb.
 - o eredményjelző és óra kezelő
- csapatöltözők: min. 30 m², öltöző pad, akasztók, min. 2 WC és 4 zuhany, gyúrópad,
- játévezető öltöző: min. 15 m², min. 4 szék, asztal, WC, zuhanyzó,
- Anti-dopping szoba: külön WC, asztal, 4 szék, hűtőszekrény,
- média ülőhelyek: a lelátón (közvetlenül az oldalon mentén nem lehet), a nézőktől elkülönített, asztallal felszerelt ülőhely a hivatalosan akkreditált újságírók számára,
- 6-10 m² árusítóhely az MKSZ ajándéktárgyai részére a bejárat mellett, a szurkolók által jól látható és könnyen megközelíthető helyen,
- MKSZ, VIP vendégei, valamint a TV számára igény szerint elkülönített parkolóhely.

c) Felnőtt válogatott mérkőzések, tornák

- megfelel az EHF nemzetközi mérkőzésekre vonatkozó előírásainak,
- minimum 1200 nézőtéri ülőhellyel rendelkezik,
- pálya mérte akkora, hogy elég helyet biztosít a forgó reklámtábla és a fotósok számára,
- TV közvetítésre alkalmas világítás (1500 Lux)
- külön helyiség a versenybizottság/zsűri számára számítógéppel, Internet elérhetőséggel, nyomtatóval, fénymásolóval és faxszal felszerelve,
- szükséges műszaki feltételek:
 - o zsűri asztal és a cserepadok kialakítása, áramellátás, eredményjelző működtetése stb.
 - o a hangosítási rendszer működtetése (a himnuszok megfelelő lejátszása a Mérkőzés előtt + zeneszolgáltatás a Mérkőzés előtt, a szünetben és a Mérkőzés után) – stúdiós munkatárs biztosítása végig; mozgó mikrofon biztosítása a zsűri asztalnál stb.
 - o eredményjelző és óra kezelő
- csapatöltözők (2 db, dupla mérkőzés esetén 4 db): min. 30 m², öltöző pad, akasztók, min. 2 WC és 4 zuhany, gyúrópad,
- játévezető öltöző: min. 15 m², min. 4 szék, asztal, WC, zuhanyzó,
- Anti-dopping szoba: külön WC, asztal, 4 szék, hűtőszekrény,
- sajtó szoba,
- sajtótájékoztató terem: min. 30 ülőhely, pódium asztallal és min. 5 székkal,
- média ülőhelyek: a lelátón, a nézőktől elkülönített, asztallal felszerelt ülőhely a hivatalosan akkreditált újságírók számára, az akkreditációs kérelmek száma alapján, konnektorral és internetkábelrel (amennyiben nincs wifi) ellátva,
- 6-10 m² árusítóhely az MKSZ ajándéktárgyai részére a bejárat mellett, a szurkolók által jól látható és könnyen megközelíthető helyen
- MKSZ, VIP vendégei, valamint a TV számára igény szerint elkülönített parkolóhely.

d) Utánpótlás válogatott mérkőzések, tornák

- megfelel az EHF nemzetközi mérkőzésekre vonatkozó előírásainak,
- minimum 500 nézőtéri ülőhellyel rendelkezik
- külön helyiség a versenybizottság/zsűri számára számítógéppel, Internet elérhetőséggel, nyomtatóval, fénymásolóval és faxszal felszerelve,
- szükséges műszaki feltételek:
 - o zsűri asztal és a cserepadok kialakítása, áramellátás, eredményjelző működtetése stb.
 - o a hangosítási rendszer működtetése (a himnuszok megfelelő lejátszása a Mérkőzés előtt + zeneszolgáltatás a Mérkőzés előtt, a szünetben és a Mérkőzés után) – stúdiós munkatárs biztosítása végig; mozgó mikrofon biztosítása a zsűri asztalnál stb.
 - o eredményjelző és óra kezelő
- csapatöltözők (2 db, dupla mérkőzés esetén 4 db): min. 30 m², öltöző pad, akasztók, min. 2 WC és 4 zuhany, gyúrópad,
- játékosöltöző: min. 15 m², min. 4 szék, asztal, WC, zuhanyzó,
- Anti-dopping szoba: külön WC, asztal, 4 szék, hűtőszekrény,
- 6-10 m² árusítóhely az MKSZ ajándéktárgyai részére a bejárat mellett, a szurkolók által jól látható és könnyen megközelíthető helyen,
- MKSZ, VIP vendégei, valamint a TV számára igény szerint elkülönített parkolóhely.

A Sportcsarnokban az MKSZ támogatóinak reklámeszközei (reklámtáblák, molinók, öntapadós pályamatricák, interjúfal stb.) számára – az MKSZ-szel történő előzetes egyeztetés alapján – a kihelyezés feltételeit biztosítani oly módon, hogy erre a célra a Mérkőzés kezdete előtt legalább négy órával a Sportcsarnok megfelelő részei szabadok legyenek. Ezek a reklámeszközök a következők:

- 42 méter hosszú (kb. 50 cm mély), összefüggő forgó reklámtábla a főkamerával szemközi oldalvonal mentén;
- a kapuk mögött, a labdafogó hálóra erősíthető 2-2 sor reklámmolinó a küzdőtér teljes szélességében; további 8 db 3 x 1 méteres molinóhely a Sportcsarnoknak a főkamerával szemközi belső oldalfalán;
- öntapadós pályamatricák, valamint
- az MKSZ szponzor/interjúfala, mely a pálya melletti televíziós interjúkamerával szemben kerül elhelyezésre.

MKSZ szponzori hirdetéseivel ellenérdekelt reklám a Sportcsarnokban sem kívül, sem belül, sem annak környezetében nem lehet. Ha a helyszínen az MKSZ bármely szponzorával ellenérdekelt cég, termék vagy szolgáltatás fix elhelyezésű reklámja található, azt a Mérkőzés egész napjára el kell távolítani vagy teljes egészében letakarni.

2. Szállás és ellátás és egyéb követelmények a csapatok részére

a) Felnőtt EB, VB selejtezők

- 4 csillagos szálloda;
- csapatonként 23 fő részére, 8 db 2 ágyas és 7 db 1 ágyas szobában (egyedi igény szerint nagyobb létszám is lehetséges);
- napi 3-szori svédasztalos főétkezés, a Mérkőzések napján délután kávé és snack;
- 1 liter/fő ásványvíz étkezésenként, edzésenként, meccsenként;

- videó szoba;
- a mérkőzés napján történő elutazásnál figyelembe kell venni a szállás elhagyásánál a mérkőzésre indulás előtti, a hotelben eltöltendő pihenő időt is;
- max. 25 km, illetve 45 perc tér-, illetve időbeli távolságra lehet a sportcsarnoktól;
- edzéslehetőség biztosítása a mérkőzés helyszínén;
- mérkőzésfelvétel (DVD) a csapatok és az MKSZ számára.

b) Utánpótlás EB, VB selejtezők

- min. 3 csillagos szálloda;
- csapatonként 21 fő részére, 8 db 2 ágyas és 5 db 1 ágyas szobában (egyedi igény szerint nagyobb létszám is lehetséges);
- videó szoba;
- napi 3-szori főétkezés, a Mérkőzések napján délután kávé és snack is;
- 1 liter/fő ásványvíz étkezésenként, edzésenként, meccsenként;
- a mérkőzés napján történő elutazásnál figyelembe kell venni a szállás elhagyásánál a mérkőzésre indulás előtti, a hotelben eltöltendő pihenő időt is;
- max. 25 km, illetve 45 perc tér-, illetve időbeli távolságra lehet a sportcsarnoktól;
- edzéslehetőség biztosítása a mérkőzés helyszínén;
- mérkőzésfelvétel (DVD) a csapatok és az MKSZ számára.

c) Felnőtt válogatott mérkőzések, tornák

- min. 3 csillagos szálloda;
- csapatonként 23 fő részére, 8 db 2 ágyas és 7 db 1 ágyas szobában (egyedi igény szerint nagyobb létszám is lehetséges);
- videó szoba;
- napi 3-szori svédasztalos főétkezés, a Mérkőzések napján délután kávé és snack is;
- 1 liter/fő ásványvíz étkezésenként, edzésenként, meccsenként;
- a mérkőzés napján történő elutazásnál figyelembe kell venni a szállás elhagyásánál a mérkőzésre indulás előtti, a hotelben eltöltendő pihenő időt is;
- edzés lehetőség biztosítása;
- mérkőzésfelvétel (DVD) a csapatok és az MKSZ számára.

d) Utánpótlás válogatott mérkőzések, tornák

- min. 2-3 csillagos szálloda;
- csapatonként 21 fő részére, 8 db 2 ágyas és 5 db 1 ágyas szobában (egyedi igény szerint nagyobb létszám is lehetséges);
- videó szoba;
- napi 3-szori főétkezés, a Mérkőzések napján délután kávé és snack is;
- 1 liter/fő ásványvíz étkezésenként, edzésenként, meccsenként;
- a mérkőzés napján történő elutazásnál figyelembe kell venni a szállás elhagyásánál a mérkőzésre indulás előtti, a hotelben eltöltendő pihenő időt is;
- edzés lehetőség biztosítása.

3. Szállás és ellátás követelmények EHF ellenőr(ök) és játékvezetők részére (az MKSZ képviselői is minden esetben ugyanabban a szállodában laknak)

a) Felnőtt EB, VB selejtezők

- 4 csillagos szállodában;
- 1 ágyas szobákban;
- egyéni rendelés alapján;
- üdítő, ásványvíz;
- a mérkőzés napján történő elutazásnál figyelembe kell venni a szállás elhagyásánál a mérkőzésre indulás előtti, a hotelben eltöltendő pihenő időt is;
- max. 25 km-re, illetve 45 perc tér-, illetve időbeli távolságra lehet a sportcsarnoktól.

b) Utánpótlás EB, VB selejtezők

- min. 3 csillagos szállodában;
- 1 ágyas szobákban;
- egyéni rendelés alapján;
- üdítő, ásványvíz;
- a mérkőzés napján történő elutazásnál figyelembe kell venni a szállás elhagyásánál a mérkőzésre indulás előtti, a hotelben eltöltendő pihenő időt is;
- max. 25 km-re, illetve 45 perc tér-, illetve időbeli távolságra lehet a sportcsarnoktól.

4. Belföldi és helyi szállítás

Válogatottak részére külön, az évszaknak, illetve az időjárásnak megfelelően légkondicionált vagy fűtött, 40 fős autóbusz (belföldi, illetve az edzésekre és a Mérkőzésre a csapathotel és a Sportcsarnok között).

Az EHF-ellenőr(ök) és játékvezetők részére személygépkocsi vagy minibusz biztosítása belföldi és helyi utazáshoz.

5. Technikai értekezlet

Előre meghatározott időpontban és helyszínen (Sportcsarnok vagy a vendég válogatott(ak) szállodája) megtartandó technikai értekezlethez min. 15 fős tárgyalószoba kávé, üdítőital és sós/édes aprósütemény ellátással.

Résztevők:

- csapatvezetők, csapatkísérők
- EHF-ellenőr, játékvezetők és kísérőjük
- MKSZ képviselői
- helyi szervező bizottság képviselője
- időmérő vagy titkár
- biztonsági főnök

Napirend:

- köszöntés
- esemény információ

- játékező ügyek
- mérkőzés előtti és utáni protokoll
- delegációs listák, útleveél ellenőrzés
- mez színek beosztása
- kérdések
- egyebek

6. Előmérkőzések

A Mérkőzés előtt – az MKSZ-szel történő előzetes egyeztetés alapján – min. két (gyermek)csapat részvételével előmérkőzés(ek).

Az érintett gyerekek közreműködnek a mérkőzés során is az következő feladatokban: zászló bevétel, játékosok kísérése, pályatörítés.

7. Pályarend

A pályára csak a következő személyek léphetnek be: EHF delegáltak, csapattagok, versenybizottság tagjai (időmérő, titkár), bemondó, a hazai szövetség képviselői (max. 2 fő), orvos, biztonsági személyzet, bizonyos létszámú televíziós és média képviselő, fotósok, valamint az EHF/MKSZ által jóváhagyott személyek.

8. Mérkőzés előtti protokoll (TV közvetítés esetén külön egyeztetés)

- 60:00 perc Csapatnévsor leadása
- 12:00 Bemelegítés vége, a pálya elhagyása
- 10:00 Zászlóvivők, játékezők, csapatok felsorakozása a találkozási pontnál
- 09:30 BEVONULÁS (zenére, a bemondó utasításai szerint):
 1. EHF/Telenor zászló(k) bevonultatása (4-8 fővel)
 2. „X” csapat zászlaja (1 fő zászlóvivő), Játékező 1., és az „X” válogatott
 3. „Y” csapat zászlaja (1 fő zászlóvivő), Játékező 2., és a „Y” válogatott (a második csapat játékosai az első csapat játékosai előtt vonulnak el, és pacsiznak velük)

(az ország zászlót tartó gyerek előrelép és 90 fokban befordul az érintett csapat elé a bemutatásnál, illetve a himnusznál)

JÁTÉKOSOK egyenkénti bemutatása (szükség szerint aktuális jubiláns játékosok köszöntése az MKSZ, ill. a rendező képviselője által)

JÁTÉKEZETŐK bemutatása

A ZSÚRI és EHF-ellenőr (amennyiben van) bemutatása
- 04:00 HIMNUSZOK
- 01:30 Fair play nyilatkozat
- 00:00 Kezdődobás

Mérkőzés előtti protokoll

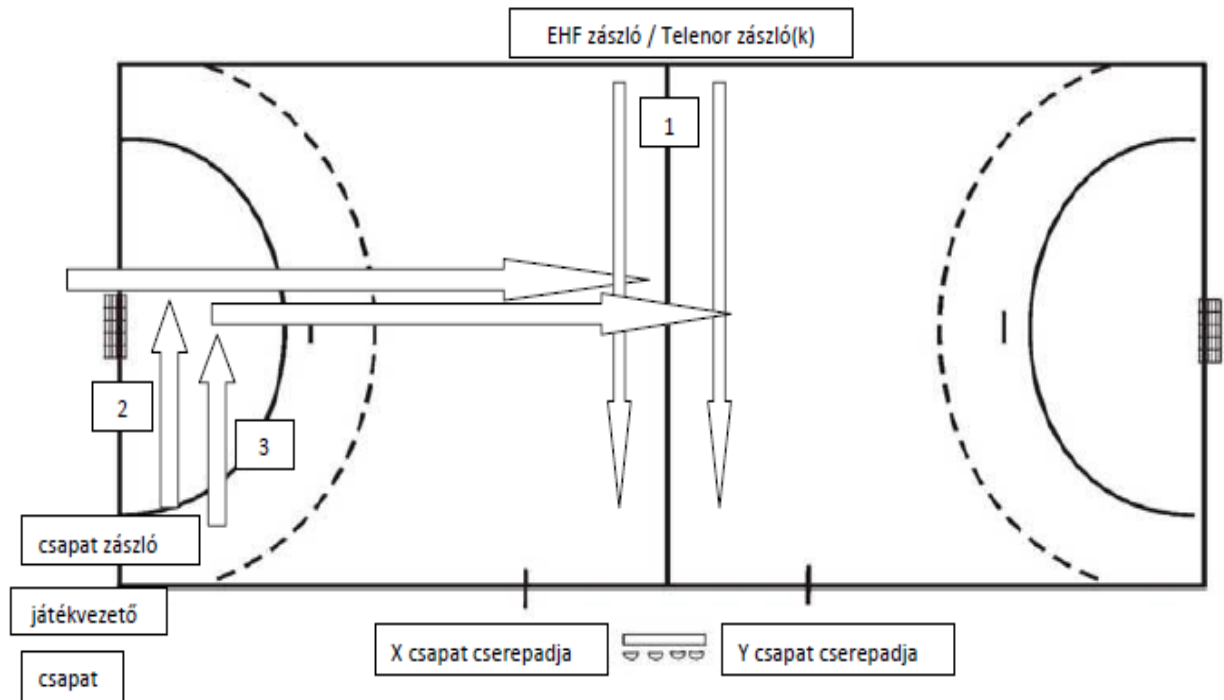

Bevonulás utáni felállás

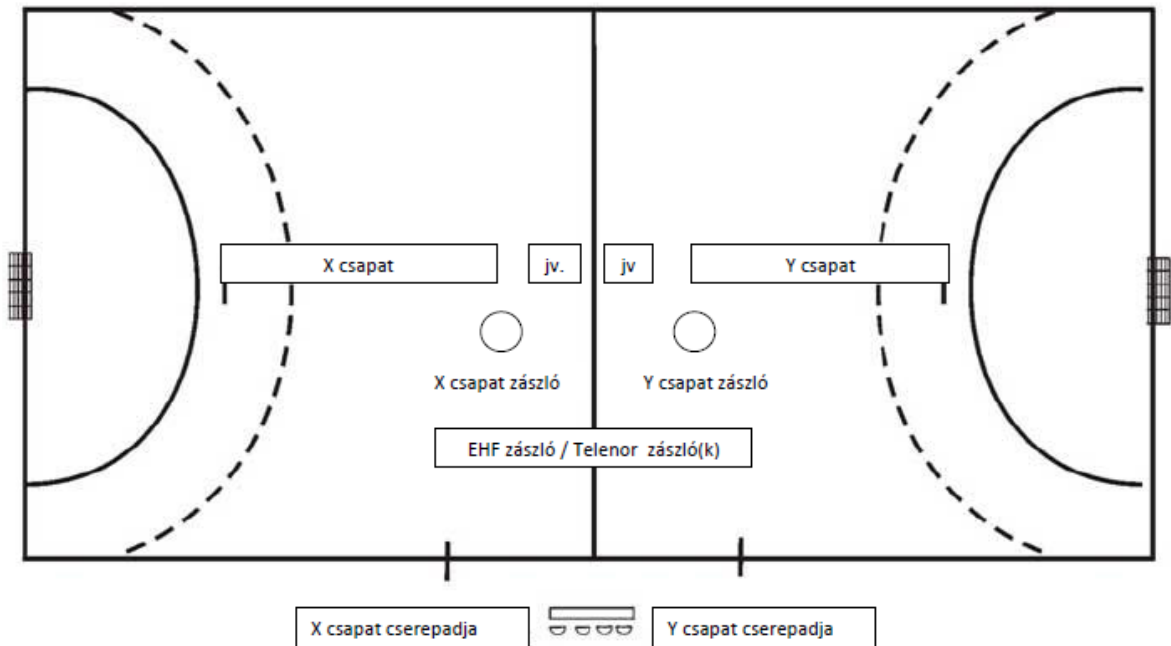

9. Mérkőzés utáni protokoll

EB, VB selejtező, barátságos mérkőzések esetén

Mérk. után Csapatok pacsizás, felsorakozás
 Különdíjak átadása (MKSZ-el történő egyeztetés alapján)
 Játékosok kivonulása a mixed zónán keresztül (felnőtt EB selejtező)
+ 15:00 Sajtótájékoztató (felnőtt EB selejtező)

Nemzetközi tornák esetén:

Mérk. után Csapatok pacsizás, felsorakozás
 Eredményhirdetés, különdíjak átadása (MKSZ-el történő egyeztetés alapján)
+10 :00 Csapatok felsorakozása a díjátadáshoz

10. Csapatkísérők feladatai

Általános elvárások:

- A csapatkísérő az átvételtől a csapat átadásáig felel a rábízott ország nemzeti válogatottjáért. A csapatkísérő nem ahhoz a csapathoz tartozik, amelyhez delegálták, hanem a szervezőkhöz.
- Képes legyen kommunikálni angolul vagy az adott ország nyelvén.
- Állandó kapcsolatot tartson fenn a kijelölt helyszíni szervező bizottsági taggal és a rezortfelelőssel. Folyamatosan legyen készenlétben és elérhető.
- Legyen tisztában a lebonyolítás rá vonatkozó, legapróbb szervezési részleteivel.
- Ismerje a kapcsolatteremtési lehetőségeket, az alá- és fölérendelt személyeket.
- Semlegessége megtartása mellett, minden tőle telhetőt tegyen meg annak érdekében, hogy a rábízott csapat a lehető legjobb körülmények között versenyezhesen és készülhessen.
- Barátságosan, de kellőképpen tartózkodóan viselkedjen a rábízott csapat tagjaival.
- Ne legyen tolakodó, tisztelje azt az időt, amit a játékosok vagy a csapat egyedül szeretne eltölteni, de visszahúzódó se legyen, és ajánlja fel segítségét, ha arra szükség /igény mutatkozik.
- Mindig problémamegoldásra, konfliktuskerülésre törekedjen, és soha ne cselekedjen indulatból, vagy elhamarkodottan.
- Kezdeményezze az információ-átadást, a tudnivalókat ne elvárja, hanem begyűjtse a szervezőktől.

Konkrét feladatok:

- Fogadja a csapatot a reptéren vagy a szállodánál.
- Poggyász eltűnésekor intézkedik és a helyszínen jegyzőkönyvet vetet fel az eseményről.
- A szálláshelyre kíséri a csapatot, felügyeli a szobák elfoglalását.
- Minden reggel a csapatvezetővel előző este történt egyeztetése alapján várja a csapatot a szállodában, majd a nap végén oda kíséri vissza.
- A csapat napi programjának figyelemmel kísérése (edzés, mérkőzés, technikai értekezlet, szabadidős program).

11. EHF-ellenőr, játékvezetők, kísérők feladatai

- Repülőtéren/vonatállomáson fogadja az EHF képviselőjét.
- Angol és/vagy az EHF delegált által beszélt nyelven tudjon kommunikálni.
- Poggyász eltűnésekor intézkedik és a helyszínen jegyzőkönyvet vetet fel az eseményről
- Felügyeli a szobák elfoglalását.

- Elkíséri a technikai értekezletre, mérkőzésre, valamint egyéb protokoll és szabadidős eseményekre.
- Igény szerint rendelkezésre áll.
- Szabadidős program koordinálása.

12. Helyi szervezők

A következő területekre szükséges reszortfelelős kijelölése:

- Főszervező,
- Szállás, ellátás,
- Szállítás,
- Pálya, protokoll (floor manager),
- Biztonság,
- Sajtó, tv, média,
- Marketing,
- Jegyek, akkreditáció,
- Sportcsarnok üzemeltetéséért felelős ügyeletes személy (azonnali operatív intézkedésre jogosult és felkészült).

A Sportcsarnokban szükséges teljes biztonsági, műszaki és technikai személyzet (külső és belső biztonsági szolgálat, rendezők, hangosítás, zászlóvivő gyerekek, padlótörölők, villany- és vízszelők stb.) biztosítása.

13. VIP vendégek, VIP szoba

A Mérkőzés (felnőtt, illetve utánpótlás selejtező) alatt VIP-szoba működtetése és ellátása (ásványvíz, üdítő, kávé, szendvics, aprósütemény, gyümölcs – maximum 120 fő MKSZ-vendég + a csapatok vezetői + a helyi vendégek részére), a nézőtéren a VIP-vendégek részére maximum 120 db, azonos szektorban lévő, elkülönített ülőhely és az ezekhez tartozó - az MKSZ-el előzetesen egyeztetett feliratokkal, logókkal ellátott - VIP-belépőkártyák az MKSZ vendégei számára. Rendező különös gondot fordít az MKSZ VIP-vendégeinek fogadására és ellátására (zökkenőmentes beléptetés, útbaigazítás, információ, ülőhelyhez kísérés stb.), ennek megvalósításához hostesseket biztosít.

14. Műsorfüzet és egyéb nyomtatott kiadványok

Az MKSZ-szel történő előzetes egyeztetés alapján a válogatottak bemutatásán (delegációs lista, csapatfotó) túl – további öt oldal felületet (köszöntő szöveg, kötelező szponzori hirdetések, MKSZ-bemutató) áll rendelkezésre az MKSZ számára.

A Mérkőzés kapcsán készülő további nyomtatott kiadványok (pl. plakát, szórólap stb.) tartalmi és formai elemeit előzetesen egyeztetve az MKSZ képviselőjével, a kiadványokban az MKSZ szponzorainak logóit elhelyezve.

15. Bemondó (angol nyelvtudás kötelező)

- mérkőzésen megjelenő illusztris vendégek köszöntése a mérkőzés előtt, alatt
- többször bemondandó információ: MKSZ-shop: a Magyar Kézilabda Szövetség kézilabdás emléktárgyainak árusítása
- kötelező Fair play nyilatkozat beolvasása / Fair play announcement
„Hölgyeim és Uraim, Tisztelt Szurkolók, A fair play és a csapatok iránti tisztelet jegyében, kérjük Önöket, hogy sportszerűen szurkoljanak csapatuknak.
„Dear Ladies and Gentlemen, Dear Spectators, In the spirit of fairness and with respect to all athletes, officials and referees we kindly ask you, the spectators, to support your team in a fair and sporty way to create a positive atmosphere for handball.”
- egyéb információk

16. Jegy, akkreditáció

- A magyar válogatott játékosai és szakvezetése számára 2-2 darab ingyen belépőjegy, továbbá fejenként négy-négy darab belépőjegy fenntartása – a Mérkőzést megelőző 24 óráig – azok igény szerinti megvásárlása céljából.
- A Mérkőzésre érkező vendégszurkolók számára a Sportcsarnokban rendelkezésre álló ülőhelyek 10%-át kitevő, a megfelelő biztonsági előírások betartásával elkülönített férőhelyek belépőjegyeinek fenntartása. A vendégcsapatnak legkésőbb a mérkőzést megelőző 10 nappal jeleznie kell az általa igényelt mennyiséget. A belépőjegyeket, illetve azok ellenértékét az MKSZ-en keresztül adja át, illetve vételezi be a vendégcsapat nemzeti szövetségétől.
- A mérkőzésen közreműködő összes hivatalos személy akkreditációt kap.
- A pályára csak a következő személyek léphetnek be: EHF delegáltak, csapattagok, a hazai szövetség képviselői, orvos, biztonsági személyzet, bizonyos létszámú televíziós és média képviselő, valamint az EHF/MKSZ által jóváhagyott személyek.

17. Protokoll és egyéb programok

- közös vacsora (lehetőség szerint jellegzetes, magyaros helyen) megszervezése a csapatok vezetői, a külföldi játékvezetők, az EHF-ellenőr és a tolmácsok, valamint a Rendező és az MKSZ képviselői részére,
- szabadidős program az EHF képviselői részére.